

Figura a mecanizar

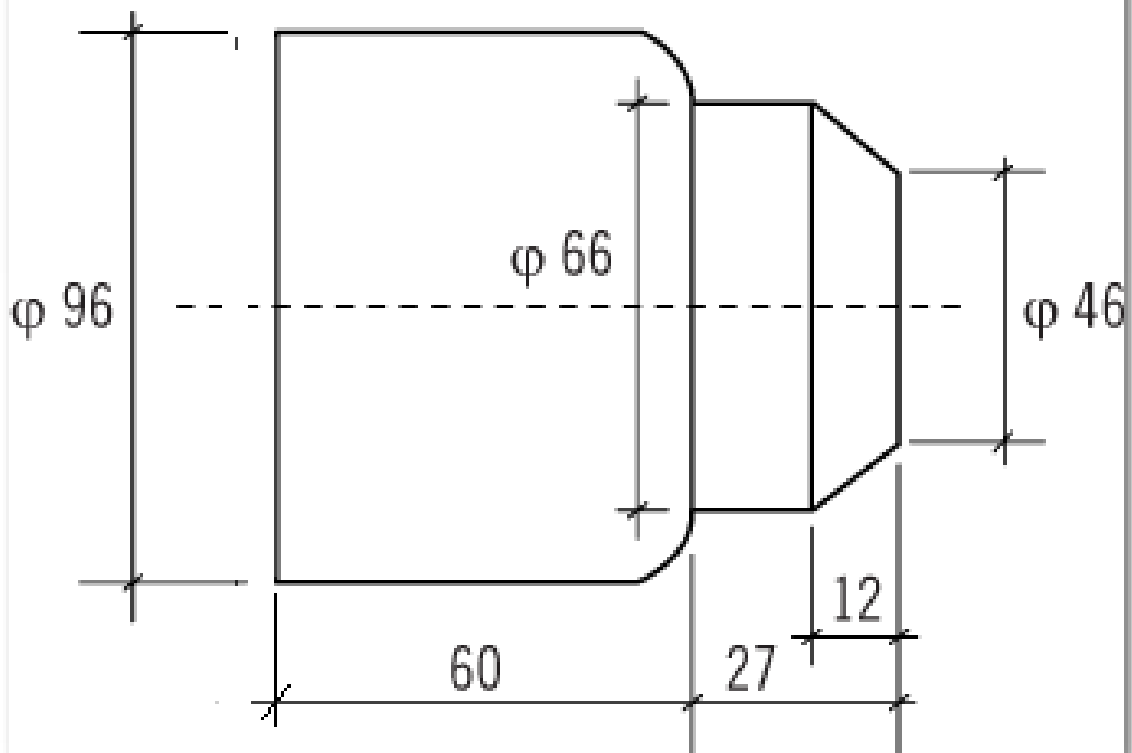

Actividad:

Realiza la programación del perfil de la pieza a mecanizar aplicando la siguiente estructura:

- **Nombre del programa**
- **Posicionamiento**
- **Frentado** con Ciclo de desbaste transversal **G72**
- **Cilindrado** con Ciclo de desbaste longitudinal **G71**
- **Acabado** con Ciclo de terminación **G70**
- **Terminación** con **M30**

Curso: 601

Prof.: Esquivel Jorge

Mail: Jorge_esquivel_85@hotmail.com